

# Návod na stavbu bazénu TREND



Nákupom bazénu TREND ste získali výrobok vysokej kvality, ktorý vďaka návodu rýchlo a jednoducho postavíte. Predtým než začnete s montážou bazénu, pozorne si prečítajte návod a dodržujte všetky uvedené pokyny. Tento návod si uložte pre prípad potreby počas celej doby používania bazénu. Zmeny technických podmienok v rámci vývoja vyhradené.

## 1. Zoznam dielov dodávky bazénu

1.1 Zoznam dielov pre bazén: TREND OKRÚHLÝ / KRUH - 3,5 m, 4 m, 4,5 m, 4,6 m, 5,5 m

Číslo	Názov dielu	Počet kusov
1	Oceľová stena bazénu	1
2	Vnútoraná bazénová fólia	1
3	Spojovací profil steny bazénu	1
4	Spodná spojovacia lišta	1
5	Horná spojovacia lišta - držadlo	1

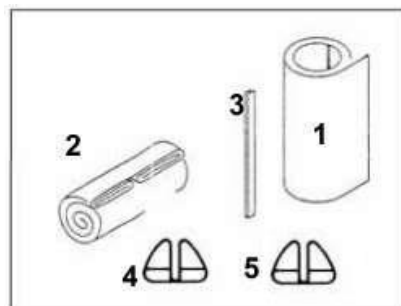

1.2 Zoznam dielov pre bazén: TREND OVÁL - 4,5 x 2,5 m, 5 x 3 m, 7 x 3 m

Číslo	Názov dielu	Počet kusov
1	Oceľová stena bazénu	1
2	Vnútoraná bazénová fólia	1
3	Spojovací profil steny bazénu	1
4	Spodná spojovacia lišta	1
5	Horná spojovacia lišta - držadlo	1

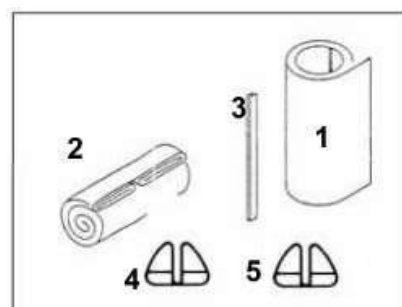

## 2. Základné pokyny

### Niekoľko dôležitých pokynov pred zahájením montáže bazénu:

Jedna z najdôležitejších súčastí montáže bazénu je kladenie fólie. Bazénová fólia je termoplastický materiál, ktorý sa pôsobením tepla rozťahne a pôsobením chladu naopak stiahne. Kladenie fólie by sa malo uskutočniť pri teplote medzi 15 - 25°C, pretože táto teplota je najlepšia počas manipulácie s fóliou. Pri vyšších teplotách môže dôjsť k natihnutiu fólie a pri príliš nízkych teplotách je fólia tvrdá a môže dôjsť k jej zvlneniu, ktoré sa len veľmi náročne vyrovnáva. Všeobecne má byť fólia chránená pred priamym kontaktom s pôdou, betónovou podlahou a inými nevhodnými povrchmi alebo materiálmi (napr. asfalt, polystyrén). Pre podklad na podlahe odporúčame geotextilnú podložku (nie je súčasťou zásielky).

### 3. Umiestnenie bazénu

Bazén odporúčame postaviť na rovnom a slnečnom mieste, nie v blízkosti stromov a kríkov, nielen kvôli tieňu, ale aj kvôli zanášaniam bazénu lístím a špinou. Uvedomte si aj smer vetru, ktorý zanáša bazén i skimmer špinou najviac. Miesto pre stavbu bazénu musí byť na rovnom, pevnom a stabilnom podklade. Nie je vhodné stavať bazén na navezenú hlinu, hrozí zosunutie a nerovnosti, ktoré môžu spôsobiť poškodenie bazénu. Dajte tiež pozor, aby sa miesto nenachádzalo v oblasti podzemnej vody alebo svahu. Tam odporúčame 20 cm hrubý zhutnutý podklad s drenážou. Pre umiestnenie bazénu odporúčame podkladovú betónovú dosku s hrúbkou 10 – 20 cm. Doska by mala byť o cca. 30 cm väčšia než rozmer bazénu a samozrejme postavená vodorovne. Dosku odporúčame vystužiť oceľovou sieťou, oko 10 – 15 cm. Na tomto povrchu bude bazén stáť stabilne, nemôže dôjsť k prepadom okrajov a dno sa vždy bez problémov vyčistí.

Pri bazéne – OVÁL je potrebné postaviť oporné steny pre stabilitu stien bazénu. Tie sú spojené s betónovou doskou železnými výstužami (armovanie).

### 4. Umiestnenie bazénu na svahu

Pripravené rovné miesto pre bazén musí byť na pevnom podklade. Podklad pre umiestnenie bazénu na svahu nesmie byť z navezenej hliny.

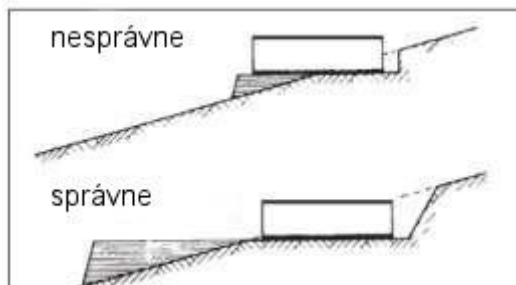

## 5. Príprava podkladu - dna bazénu

Okrúhly bazén môže byť postavený ako nadzemný, čiastočne zapustený alebo zapustený do zeme. Pri zapustení, ktoré je hlbšie ako 20 cm je potrebné i okrúhly bazén obsypať prostým betónom.

Oválne bazény sú určené k zapusteniu do zeme. Horná hrana oválneho bazénu môže byť maximálne 20 cm nad terénom.

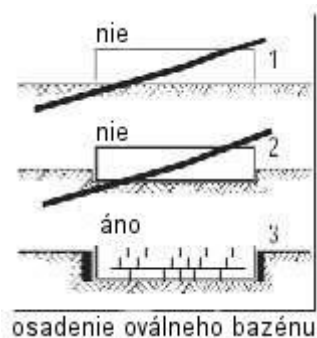

## 6. Stavebná pripravenosť zapusteného bazénu

Rozmerová tabuľka stavebnej pripravenosti:

Bazén kruh	Priemer výkopu
350 cm	390 cm
400 cm	440 cm
450 cm	490 cm
460 cm	500 cm
550 cm	590 cm



Bazén Ovál	Dĺžka výkopu A	Šírka výkopu B	Dĺžka múrikov C	Rozostupy múrikov D
450 x 250 cm	490 cm	290 cm	230 cm	252 cm
500 x 300 cm	540 cm	340 cm	230 cm	302 cm
700 x 300 cm	740 cm	340 cm	430 cm	302 cm

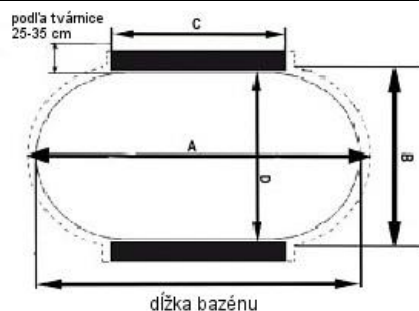

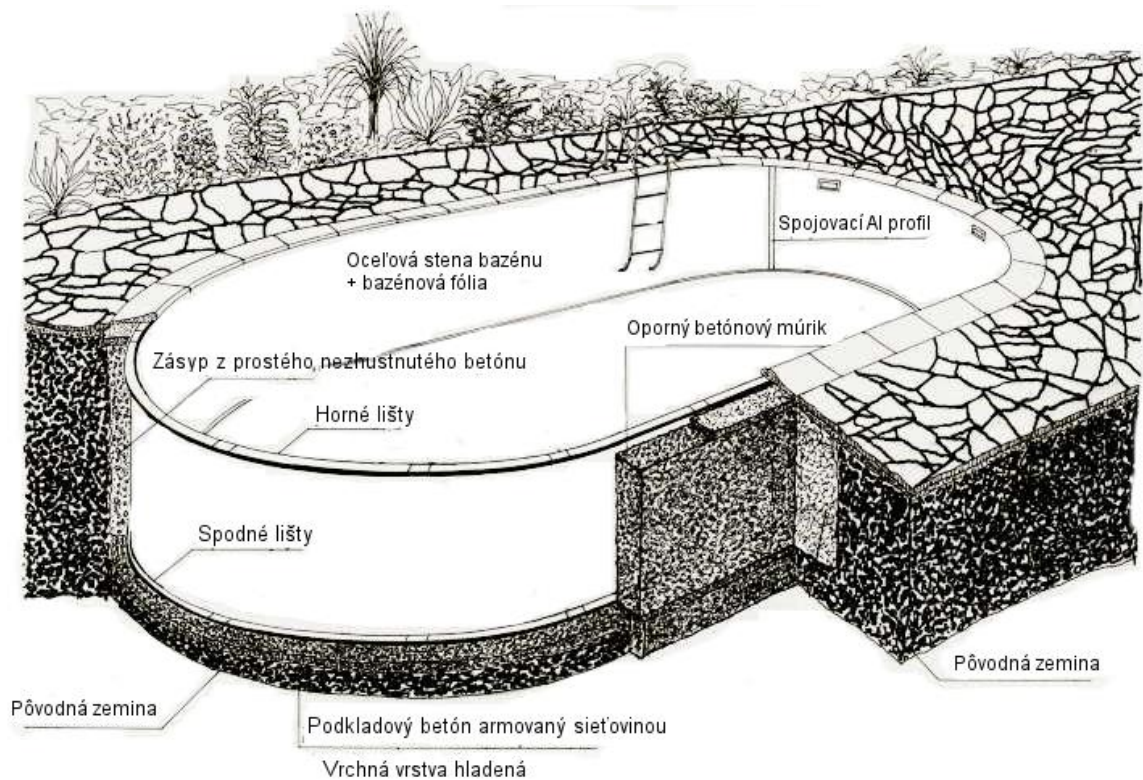

### Vyhĺbenie výkopu pre bazén

Výkopová stavebná jama u čiastočne zapustených i zapustených bazénov by mala byť o 40 cm väčšia ako je rozmer bazénu. Hĺbku stavebnej jamy je možné vypočítať takto: podkladové vrstvy + betónová doska + hĺbka bazéna. Hĺbka stavebnej jamy pri bazéne s hĺbkou 120 cm je 110 cm a pri bazéne s hĺbkou 110 cm je 100 cm (všetko v závislosti na hĺbke zapustenia bazénu) s pripočítaním hrúbky betónovej dosky (10 – 20 cm) a prípadného podkladu pre drenáž (10 – 20 cm). Stavebnú jamu neodporúčame hĺbiť v oblasti podzemnej vody!

### Spodná doska

Pri vykopaní a prípadnom odvodnení (prevedenie drenáže) stavebnej jamy sa najskôr vybetónuje najmenej 10 cm hrubá betónová doska armovaná oceľovou sieťovinou s okami 10 x 10, alebo 15 x 15 cm. Rozmer základovej dosky odpovedá rozmerom stavebnej jamy. Na doske sa v miestach budúcej opornej steny bazénu umiestni na stred výstuže (stavebná oceľ priemer 8 mm, rozostupy cca. 50 cm, vid' náčrt). Povrch betónovej dosky má byť hladký. Všetky prípadné nerovnosti na betóne sa časom prenesú na viditeľnú stranu bazénovej fólie. Maximálny spád po celej dĺžke a šírke nesmie prekročiť 1 cm.

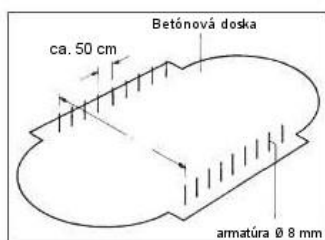

## Oporná stena

Po príprave a zatvrdnutí betónovej dosky sa postavia obe bočné oporné steny. Použite k tomu betónové tvárnice. Každá rada tvárnic sa zaplní betónom a vertikálne i horizontálne bude armovaná výstužami (priemer 8 mm). U oporných stenách dajte pozor na presnú rovnobežnosť oboch stien. Povrch stien je vhodné vyhladiť mrazu odolným lepidlom. Po zabetónovaní ponechajte betón dostatočne dozrieť. Oporná stena by mala dosiahnuť výšku o 10 až 20 cm nižšiu, než je výška steny samotného bazénu.

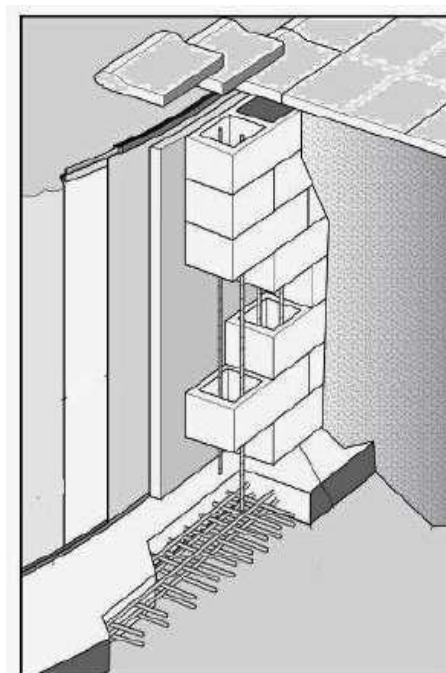
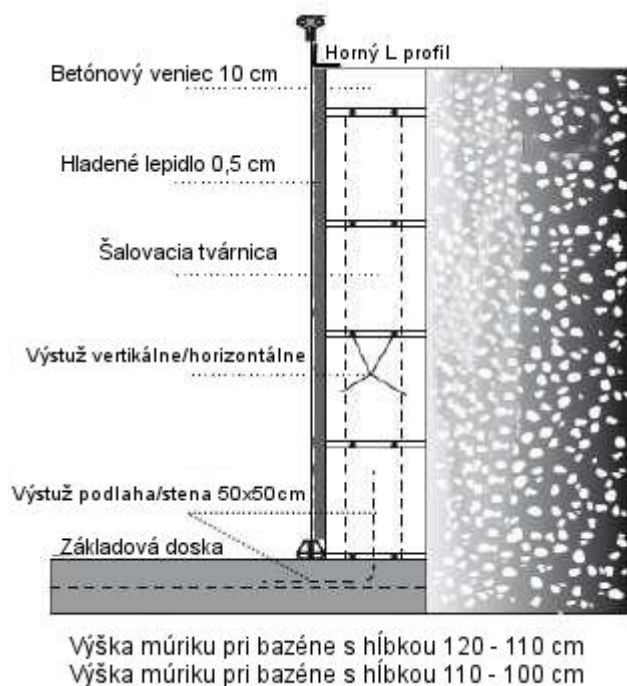

**Presné rozmery dĺžok a rozostupov oporných stien nájdete na nákrese s tabuľkou pri bode 6.3**

## 7. Ochranná geotextilná podložka dna (nie je súčasťou dodávky)

Pokrytie betónového dna sa robí zásadne geotextilnou podložkou. Iné materiály nie sú vhodné z dôvodov možných chemických reakcií, ktoré môžu zasiahnuť bazénovú fóliu. Podložku rozložíme,

jednotlivé pásy sa dotýkajú, ale neprekrývajú sa. Pásy môžeme prelepiť páskou (lepiaca páska bez rozpúšťadiel). Presahujúci materiál sa po obvode neskôr odstrihne. Pred položením vnútornej bazénovej fólie musí byť podložka vyčistená a zbavená všetkých kamienkov a ostrých predmetov.

## 8. Položenie spodnej/podlahovej lišty

Platí pre bazén: KRUH

Spojte dokopy jednotlivé diely spojovacích lišt pomocou spojovacích trubičiek a túto hotovú lištu položte podľa pôdorysu na dno. Dobre skontrolujte jej súmernosť. Je možné, že kvôli správne ukončeniu posledného dielu bazénovej lišty sa bude musieť jeden diel skrátiť (viď bod 12).

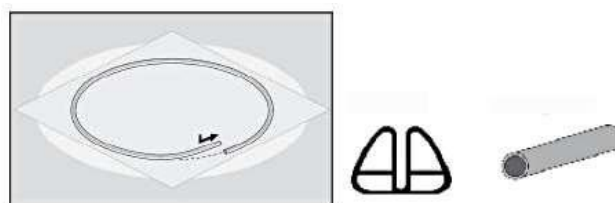

Platí pre bazén: OVÁL

Najskôr spojte dokopy rovné diely spojovacej lišty pomocou spojovacích trubičiek a položte ich priamo pred opornú stenu a potom ich pospájajte po obvode dĺžky steny. Stena je nepatrne dlhšia. Potom k sebe spojte zahnuté diely spojovacích lišt a dokončite oblúky na prednej strane bazénu. Dobre skontrolujte súmernosť. Je možné, že kvôli správne ukončeniu posledného dielu bazénovej lišty sa bude musieť jeden diel skrátiť (viď bod 12). Tento diel obrúste a opäť spojte dokopy.

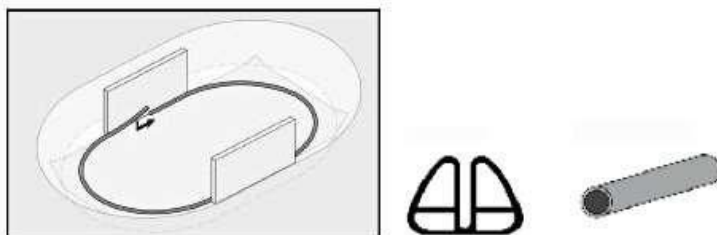

## 9. Stavba bazénovej steny

Platí pre: KRUH, OVÁL

Odporúčame ako prvé vložiť do stavebnej jamy rebrík, pretože pri ďalších prácach bude potrebný ku vstupu/výstupu do/z bazénu. Okrem toho si do vnútorného priestoru bazénu pripravte montážnu sadu s fóliou. Stenu bazénu postavte na miesto, kam sa neskôr namontuje skimmer. Pri práci odporúčame nosiť ochranné rukavice. Výrez pre skimmer musí byť v hornej časti ocelevej steny (osa otvoru skimmeru cca. 10 – 12 cm od hornej hrany bazénu). Bielou potiahnutá strana bazénovej steny je vonkajšia strana. Na jednom konci steny je nasadený spojovací Al profil, ten stiahnite.

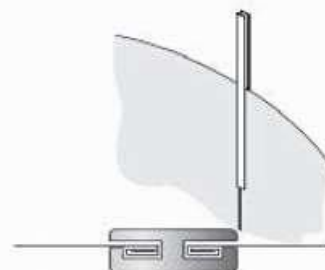

Teraz môžete po vnútornej strane daného tvaru pomaly rozmotávať oceľový plášť bazénu a zároveň zastrčiť do štrbiny podlahovej lišty. Oceľový plášť bazénu stavajte s viacerými osobami, aby sa predchádzalo poškodeniu či natrhnutiu plášťa a nerobte montáž

za silného vetru, ktorý stavbu komplikuje a môže plášť deformovať. Oba konce plášťa dajte blízko seba a upevňovací profil pretiahnite cez tieto preložené konce. Skosená strana profilu má byť hore. Dajte pozor, aby bol prehyb v profile v správnej polohe. Upevňovací profil sa musí cez prehyb jednoducho pretiahnuť, nie silou. Nesprávne nasadenie vedie k poškodeniu plášťa a naruší stabilitu bazénu.

Vyrežte otvor pre skimmer a vyvrtajte potrebné otvory pre príruby. Nasadte prírubu pre skimmer a potom skimmer primontujte na ocelovú stenu.

Príslušenstvo: Pokiaľ plánujete doplnkové prvky (trysky, svetlá), je vhodné v tejto fázy stavby vyrezať otvory do ocelového plášťa.

### Otvor do ocelovej steny bazénu:

Zakreslite na stenu podobný rozmer otvoru a v strednej časti vyvrtajte otvor tak, aby sa do neho zasunuli nožnice na plech. Potom vystrihnite potrebný otvor pre trysku, svetlo, alebo inú súčiastku. Následne po obvode vyvrtajte potrebné diery. Hrany a vyvrtané otvory nakoniec natrite antikoročným náterom.

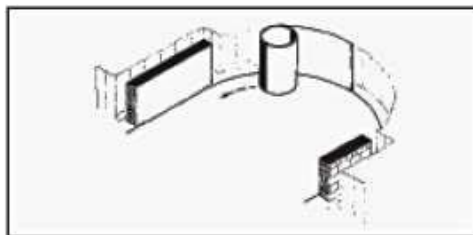
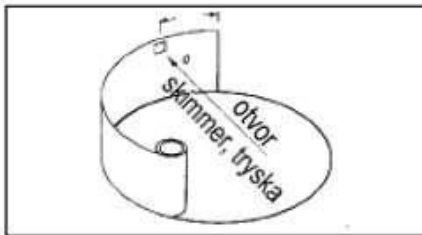

## 10. Upevnenie bočných stien

### Platí pre: OVÁL

V časti rovných stien musí byť bazénová stena spevnená priloženými kovovými uholníkmi (spojené medzi múrom a stenou bazénu). Je potrebné diery do plechu vyvrtáť a upraviť proti korózií. Potom prelepte hlavičky skrutiek zo strany bazénovej fólie obojstrannou lepiacou páskou.

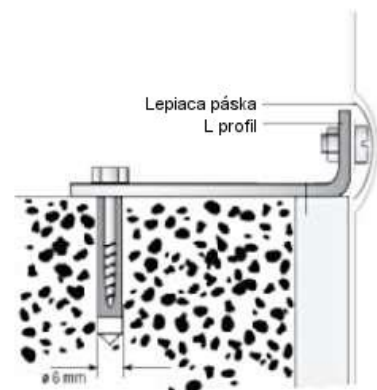

## 11. Položenie bazénovej fólie

Kladenie bazénovej fólie nekonajte pri príliš nízkych ani pri príliš vysokých teplotách. Fólia je termoplastický materiál a malo by sa s ním pracovať pri min. 15°C a neprekročiť teplotu 25°C. Najskôr roztiahnite fóliu v bazéne tak, aby sa zvislý tvar nenachádzal v oblasti skimmeru, svetla alebo trysiek, inak nie je zaručená nepriepustnosť. Po fólii sa pohybujte bez obuvi, aby sa nepoškodila. Potom sa fólia rovnomerne vytiahne k okraji bazénu a položí sa cez ocelovú stenu. Prípadné nerovnosti, alebo záhyby fólie na dne a stenu je možné po obvode vyrovnáť.

Nerovnosti na dne odstránite najlepšie tak, že bazén naplníte vodou cca. 2 cm a záhyby vytláčajte bosou nohou od stredu bazénu smerom k okraji. Nezabudnite na to, že pri výške vody od cca. 5 cm už nejde vnútornú fóliu kvôli veľkému tlaku vody zarovnať. Potom môžete pokračovať v napúšťaní bazénu. Odporúčame používať len vodu z vodovodného zdroja, nie vodu zo studne! Voda zo studne často obsahuje kovové častice a voda sa môže po pridaní prípravkov pre starostlivosť o vodu zafarbiť.



#### **Pokiaľ nie je možné nerovnosti upraviť:**

Potopili sa podlahové lišty? Nadvihnúť! Dno je málo vyhlbené? Vyhĺbiť viac! Vnútorná fólia je po natiiahnutí príliš napnutá? Položiť znova, prípadne počkať na chladnejšie počasie a fóliu pri kladení nenaťahovať silou! Napätie vnútornej fólie? Pravdepodobne bolo dno vykopané príliš hlboko, je ho nutné vyplniť!

**POZOR:** pri výške vody v bazéne od cca. 5 – 6 cm už nie je možné vnútornú fóliu kvôli veľkému tlaku vody vyrovať.

**POZOR:** je nutné skontrolovať vodorovnú polohu bazéna! Bazén naplňte vodou cca. 10 cm a zmerajte na niekoľkých miestach horný okraj vody. Pokiaľ by sa namerané hodnoty odlišovali o viac ako 2 cm, bol bazén zle postavený a v tom prípade absolútne zaniká záruka výrobcu!

## **12. Montáž horných spojovacích držiadiel**

U oválneho bazénu začnete na jednej z rovných stien.

Keď máte zavesenú fóliu na hornej strane bazénu, spojte dva diely horných spojovacích držiadiel so spojovacími trubičkami a nasadte držadlo cez zavesenú fóliu na hrane bazénu. Pokiaľ medzi jednotlivými dielmi vznikla medzera, musíte držadlo povoliť a natesno stlačiť. Na mieste, kde sa dotkne prvý a posledný diel držadla, môže byť posledný diel príliš dlhý. Pokiaľ je dlhý, odrežte pílkou na správnu dĺžku. Pre uzavretie posledných dielov spojovacích držiadiel stiahnite konce oboch dielov zo steny bazénu, zaveďte spojovaciu trubičku do posledného dielu a pritlačte kompletne držadlo späť. Zmenami teplôt sa môžu objaviť medzi jednotlivými dielmi medzery, ale to je úplne normálne. Tu môže byť prípadne vložený urezaný diel držadla.

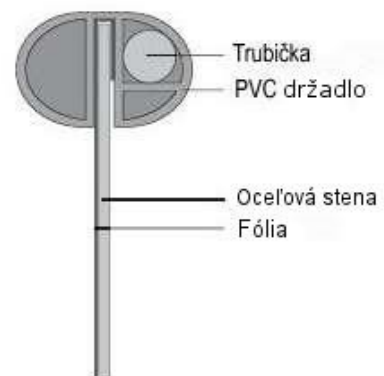



### **13. Napustenie bazénu vodou**

Postavený bazén sa musí čo najskôr napustiť vodou, nenechávajte bazén dlhšiu dobu nenapustený. Náhle poryvy vetru prípadne posuny pôdy môžu oceľovú stenu nenapraviteľne poškodiť. Pri napúšťaní bazénu postupujte podľa bodu 14.

### **14. Zásyp prostým betónom - Oválny bazén**

Predtým než začnete s napúšťaním bazénu, musí byť zaistená stabilita a vytvrdenie bočných oporných múrikov. Zapustené bazény nesmú byť v žiadnom prípade obsypané pieskom či iným sypkým materiálom. K zásypu zásadne odporúčame prostý (sypký) betón – hrúbka cca. 15 – 20 cm. U navezení odporúčame zásyp o hrúbke 30 cm. Kvôli ochrane vonkajšej oceľovej steny bazén obložte dokola polystyrénovými doskami (hrúbka 15 – 25 mm). Je nutné dodržať postup, tak aby betónový zásyp stúpala postupne s plnením sa vody. Najskôr napustiť 40 cm vody a potom obsypať prostým betónom. Ďalej napúšťať po 30 cm vody a potom následne vykonať 30 cm vonkajšieho zásypu prostým betónom. Takto pokračujte až do úplného napustenia a obsypania bazénu.

Pri príliš rýchlom zásype betónom môže dôjsť k vypukline v bazéne. Zásypový betón sa ani nestláča ani nezašľapuje, inak dôjde k deformácií oceľovej steny bazénu. Prostý betón časom naberie vlhkosť zo zeme a vytvrdne.

#### **14.1 Zásyp prostým betónom - Kruhový bazén**

Napustíte postavený bazén vodou (do výšky cca. 40 – 60 cm). Kvôli ochrane vonkajšej oceľovej steny bazénu obložte dokola polystyrénovými doskami (hrúbka 15 – 25 mm). Zásyp prostým betónom vykonajte v niekoľkých vrstvách (1 vrstva max. 30 cm). Zásyp musí byť v pôvodnej pôde (íl) hrúbka min. 10 cm. U navezenej pôdy odporúčame zásyp cca. 30 cm. Pri zásype musí byť vždy hladina vody cca. 30 cm vyššia než vonkajší betónový zásyp. Ďalšie vrstvy zásypu je možné vykonať najprv po zatvrdnutí predchádzajúcej vrstvy. Pri zásype betónom dajte pozor na to, aby nedošlo tlakom betónu k deformácií bazénovej steny. Betón nezhusťujte!

### **15. Starostlivosť o bazén - tipy**

Bazén je pokrytý PVC- fóliou. Ľahké znečistenie jednoducho odstránite vodou a kefou, väčšie znečistenie ide odstrániť pomocou bazénových čističov. Používajte len výrobky, ktoré sú určené pre čistenie a starostlivosť o bazén a dodržujte ich návody a dávkovanie. Pri predávkovaní prípravkami o starostlivosť o vodu, napr. chlóróm, môže dôjsť k odfarbeniu fólie.

Pokiaľ je bazén vypustený a prebieha čistenie, odporúčame sa v rovnaký deň bazén opäť napustiť vodou. Obzvlášť počas zlého počasia vzniká nebezpečenstvo, že sa u vypusteného bazénu zadný zásyp posunie a deformuje oceľový plášť.

## 16. Oprava bazénovej fólie

Pokiaľ dôjde k poškodeniu bazénovej fólie, môžete malé diery bez ťažkostí sami opraviť. Pre opravu fólie odporúčame opravárenskú sadu na PVC fólie (nie je súčasťou dodávky).

## 17. Zazimovanie

Po ukončení kúpacej sezóny by sa malo začať s opatreniami pre zazimovanie bazénu. Bazén je zásadne zazimovaný v napustenom stave. Kovové steny sú dostatočne elastické, aby odolali tlaku ľadu. Úplne vypustený bazén môže byť cez zimu mrazom zničený a to môže viesť k vylúčeniu zo záruky.

Najskôr odporúčame upraviť hodnoty vody na optimum (pH hodnota, dezinfekcia) a pridať do vody zazimovací prípravok, tým zabránite vzniku rias. Nechajte Váš filtračný systém na pár hodín cirkulovať. Aby sa zabránilo poškodeniu mrazom, musí byť voda odpustená cca. 10 cm pod skimmer, trysky a svetlá uzavreté zimnými uzávermi. Následne vypustíte bazénové potrubie a filtráciu (voda + piesok). Filtráciu chráňte pred mrazom a dobre uskladnite. Pokiaľ je to technicky možné odporúčame odstrániť tiež bazénové schodíky/rebríky.



## 18. Všeobecné bezpečnostné pokyny

**Bazén nám má predovšetkým prinášať zábavu a radosť, ale i aj tak musíme myslieť i na riziká pri používaní, a to predovšetkým na malé deti a osoby, ktoré nevedia plávať. Aby sa predišlo nehodám, je potreba dodržiavať bezpečnostné pokyny pri užívaní bazénu. Naše bazény sú určené hlavne pre rodiny a na vonkajšie použitie.**

- Bazén nie je hračka, jeho používanie vyžaduje starostlivosť, dohľad a prezieravosť!
- Nikdy nenechávajte deti bez dozoru dospelého!
- Zabezpečenie bazénu – odporúčame si zadovážiť zakrytie bazénu alebo alarm, predídete nehodám detí v bazéne a v jeho blízkosti. V žiadnom prípade to ale nenahradzuje dozor dospelých!
- Skákanie do bazénu je zakázané. Hĺbka bazénu nie je pre skoky dostatočná
- O bazén neopierať žiadne ťažké predmety. V okruhu 2 metrov od bazénu je dobré zanechať voľný priestor.
- Nevyvíjajte žiaden veľký tlak na oporné steny, môže dôjsť k poškodeniu bazénu a tiež ku zraneniu.



## 19. Bezpečnostné pokyny pre stavbu bazénu

**Nebezpečenstvo úrazu** (porezanie) hrozí pri rozbaľovaní oceľovej steny bazénu! Oceľové steny bazénu majú ostré hrany, preto je nutné pri práci s nimi používať ochranné rukavice! Na stavbu bazénu sú potrebné aspoň 2 osoby!

Pri použití filtračného zariadenia, bazénového osvetlenia, proti prúdu apod. je nutné, aby všetky prípravné práce uskutočnil elektrikár alebo odborná firma podľa platných noriem a predpisov. Dbajte na to, aby všetky prístroje 230 V alebo 400 V boli od bazénu vzdialené najmenej 3,5 m (pokiaľ nie sú osadené v šachte) a mali istenie a prúdovú ochranu.

**Dokumentačné fotografie zo stavby bazénu:**



## 2. Základní pokyny

### Pár důležitých pokynů před zahájením montáže bazénu:

Jednou z nejdůležitějších součástí montáže bazénu je pokládka fólie. Bazénová fólie je termoplastický materiál, který se působením tepla roztáhne a chladem naopak stáhne. Pokládka fólie by měla proběhnout při teplotě mezi 15 - 25°C, neboť tato teplota je nejlepší pro manipulaci s fólií. Při vyšších teplotách může dojít k přepínání fólie a při příliš nízkých teplotách je fólie tvrdá a může dojít k jejímu zvlnění, které se jen obtížně vyrovnává. Všeobecně má být fólie chráněna před přímým kontaktem s půdou, betonovou podlahou a jinými nevhodnými povrchy či materiály (např. asfalt, polystyren). Pro podklad na podlaze doporučujeme geotextilní podložku (není součástí dodávky).

## 3. Umístění bazénu

Bazén doporučujeme postavit na rovném a slunném místě, ne v blízkosti stromů a keřů, nejen kvůli stínu, ale i kvůli zanášení bazénu listím a špínou. Mějte na paměti i směr větru, který zanáší bazén i skimmer špínou navíc. Místo pro stavbu bazénu musí být na rovném, pevném a stabilním podkladu. Není vhodné bazén stavět na navezenou zeminu, hrozí sesutí a nerovnosti, které mohou způsobit poškození bazénu. Dejte také pozor, aby se místo nenacházelo v oblasti podzemní vody nebo na svahu. Tam doporučujeme 20 cm silný ztuhlý podklad s drenáží. Pro umístění bazénu doporučujeme podkladní betonovou desku o tloušťce 10 - 20 cm. Deska by měla být o cca.30 cm větší než rozměr bazénu a samozřejmě postavená vodorovně. Desku doporučujeme vyztužit ocelovou sítí, oka 10 -15 cm. Na tomto povrchu bude stát bazén stabilně, nemůže dojít k propadům okrajů a dno se vždy bez obtíží vyčistí.

U bazénu - OVÁL je potřeba postavit opěrné zdi pro stabilitu stěn bazénu. Ty jsou spojeny s betonovou deskou železnými vyztužemi (armování).

## 4. Umístění bazénu na svahu

Připravené rovné místo pro bazén musí být na pevném podkladu. Podklad pro umístění bazénu na svahu nesmí být z navezené zeminy.

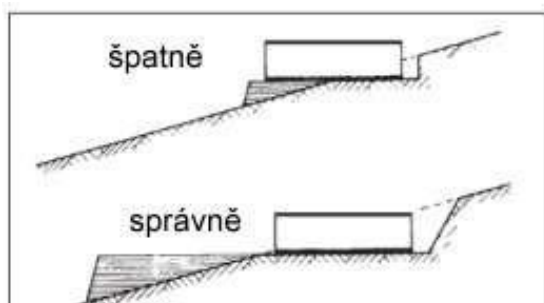

# KOMPLETNÍ PÍSKOVÁ FILTRACE S ŠESTICESTNÝM VENTILEM A ČERPADLEM NA ZÁKLADOVÉ DESCE (Modely: FSP350, FSP450, FSP500, FSP650)

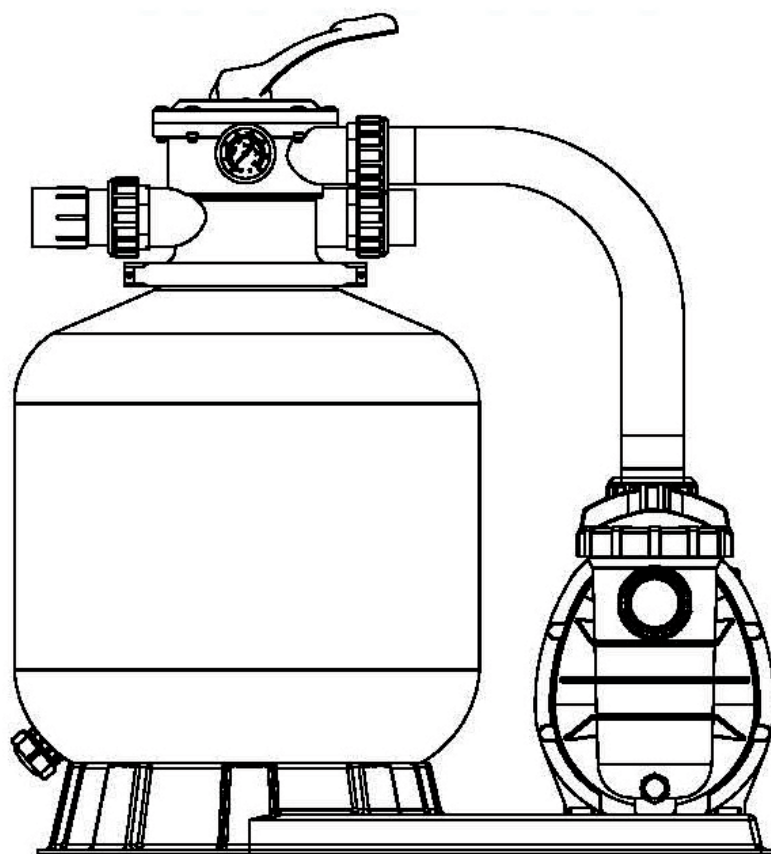

## INSTALAČNÍ A UŽIVATELSKÁ PŘÍRUČKA



Přečtěte si návod k použití

**Predajbazenov.sk**  
špecializovaný obchod

## Obsah

I.	Popis funkcí filtrační nádoby, šesticestného ventilu, oběhového čerpadla .....	4
II.	Instalace .....	4
III.	Hlavní rozměry .....	5
IV.	Instalace/spuštění filtrace .....	5
V.	Seznam dílů filtrace .....	6
VI.	Seznam dílů šesticestný ventil .....	7
VII.	Seznam dílů oběhového čerpadla.....	8
VIII.	Funkce šesticestného ventilu a význam jeho poloh .....	9

Děkujeme, že jste si vybrali náš výrobek a že důvěřujete naší společnosti. Aby vám používání tohoto výrobku přinášelo radost, přečtěte si prosím pečlivě tyto pokyny a před použitím zařízení postupujte přesně podle uživatelské příručky, aby nedošlo k poškození zařízení nebo zbytečnému zranění.

# I. Popis funkcí filtrační nádoby, šesticestného ventilu, oběhového čerpadla

Toto kompletní zařízení slouží k údržbě a čištění bazénové vody. Skládá se z vlastní filtrační nádoby, šesticestného ventilu a oběhového čerpadla. Celé zařízení je upevněno na plastové základně, která je součástí kompletního zařízení. K vlastnímu čištění vody dochází průtokem vody pomocí oběhového čerpadla přes filtrační nádobu naplněnou filtračním médiem. Nejpoužívanějším filtračním médiem je křemičitý písek. Znečištěná bazénová voda je pomocí oběhového čerpadla nasávána a následně vytlačována přes technologii (potrubí, fitinky, ventily) a šesticestný ventil do vlastní filtrační nádoby. Součástí šesticestného ventilu je manometr, který slouží k vizuální kontrole znečištění filtračního media. Voda prochází filtračním médiem, kde jsou zachyceny nečistoty. Vyčištěná voda je vytlačována do technologie prostřednictvím potrubí, fitinek, cirkulačních trysek zpět do bazénu. Tento proces čištění bazénové vody je vysoce účinný, plynulý a zajišťuje úplnou recirkulaci bazénové vody.

## II. Instalace kompletního zařízení

Pokud pro instalaci zařízení nevyužijete odborný servis, doporučujeme filtrační zařízení namontovat co nejbližší ke skeletu bazénu, maximálně však do vzdálenosti cca 5m. Pokud je nutné namontovat filtračního zařízení do větší vzdálenosti než 5m, obraťte se na odborný servis. Pro bezproblémovou údržbu a obsluhu doporučujeme nainstalovat celé zařízení „pod úroveň“ hladiny bazénové vody. Vlastní technologie (potrubí) jak sání tak výtlak musí být ukončeno uzavíracími ventily. V místě instalace zařízení doporučujeme zhotovit i odpadní potrubí. Odpadní potrubí je možné využít při obsluze a údržbě zařízení.

### OBĚHOVÉ ČERPADLO

Oběhové čerpadlo a jeho elektrické připojení včetně přívodu může nainstalovat pouze kvalifikovaná osoba.

### FILTRAČNÍ NÁDOBA

Naplnění filtrační nádoby filtračním médiem. Před plněním filtrační nádoby uložte plastovou základnu na zvolené místo a namontujte (přípevněte) oběhové čerpadlo. Na spodní části nádoby namontujte kompletní vypouštěcí ventil a dotáhněte ho.

1. demontujte přírubovou sponu a mírným tahem vzhůru sejměte šesticestný ventil. Z drážky hrdla pískové nádoby sejměte pryžové těsnění.
2. zakryjte centrální trubici pomocí plastového krytu nebo jiným vhodným způsobem a zvolna nasypejte filtrační medium potřebným množstvím (cca 3/4 pískové nádoby). Při nasypávání media postupujte opatrně aby nedošlo k vyosení centrální trubice. Medium v nádobě vyrovnejte. Sejměte plastovou krytku z centrální trubice.
3. Pečlivě očistěte drážku hrdla pískové nádoby. Namontujte zpět šesticestný ventil včetně zpět pryžového těsnění. Na těsnění naneste vhodnou vodní vazelinu, doporučujeme silikonovou vazelinu.
4. Namontujte zpět šesticestný ventil. Ventil nasazujte opatrně otvorem v jeho spodní části na centrální trubici. Při nasazování ventilu mírně ventilem otáčejte. Nasaďte zpět přírubovou sponu a mírně dotáhněte šrouby.
5. Namontujte manometr. Manometr našroubujte včetně těsnění na které naneste vazelinu. Manometr dotahujte velmi opatrně a lehce do šroubení s vnitřním plastovým šroubením.

6. Propojovací hadici namontujte na výtlak oběhového čerpadla a k vývodu šeststicestného ventilu označeného výliskem PUMP (sání). Propojovací hadice je opatřena šoubením a těsníci „O“ kroužky. Před montáží naneste na „O“ kroužky vazelinu, šroubení mírně dotáhněte.
7. Připojení šeststicestného ventilu na výtláčné potrubí provedte na vývod označený výliskem RETURN (výtlak). Propojte ostatní technologické části.
8. Doporučujeme provést i napojení vývodu 6ti cestného ventilu s označením WASTE (odpad) do vhodného odpadního potubí.
9. Zavodněte technologii a přesvědčete se o těsnosti všech součástí technologie. Pokud zjistíte únik vody, spoje mírně dotáhněte. Je nutné si uvědomit, že všechna šroubení a spoje jsou zhotovena z plastu. V případě přílišného dotažení spojovacích částí je můžete poškodit, doporučujem svěřit montáž odborníkům.

### III. Hlavní rozměry

**Max teplota vody: 40° C**  
**Max provozní tlak: 200 kPa**  
**Zrnitost písku: 0,5-0,8 mm**

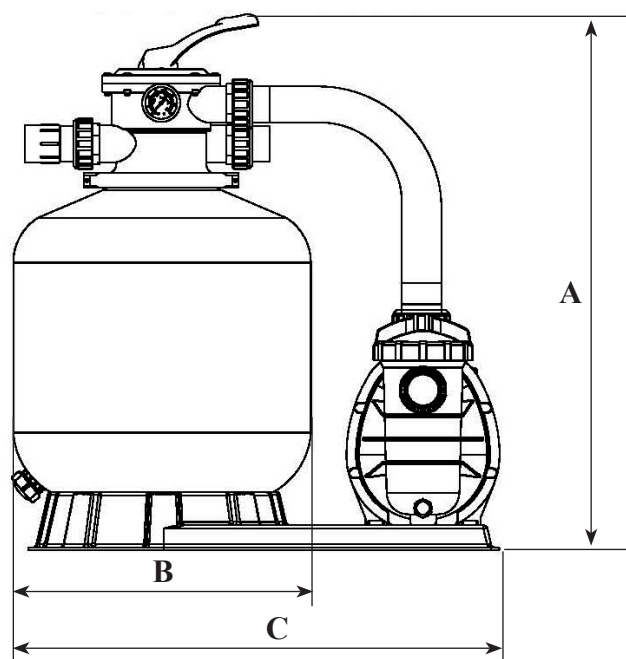

#### Rozměrová tabulka

Model	Výška A (mm)	Průměr B (mm)	Délka C (mm)	Písek (kg)	Stanovený průtok (m <sup>3</sup> /h)	Příkon (kW)	Napětí (V)
FSP350	680	350	555	20	4	0,20	230
FSP450	813	449	760	45	8	0,50	230
FSP500	856	527	760	85	12	0,75	230
FSP650	961	627	760	145	16	1,00	230

### IV. Instalace/spuštění filtrace

Před jakoukoli manipulací s 6ti cestným ventilem zejména pak při přepínání funkcí ventilu nesmí být spuštěno oběhové čerpadlo!

1. Stiskněte páku 6ti cestného směrem dolů a otočte ji do polohy BACKWASH (Proplach). Je nutné si uvědomit, že při použití této funkce ventilu bude z vývodu proudit značné množství vody!



2. Zavodněte čerpadlo a spusťte je dle pokynů (zkontrolujte, zda jsou všechna sací a vratná potrubí otevřená), aby se filtrační nádoba naplnila vodou. Jakmile začne proudit z vývodu Waste (odpad) voda, systém je zavodněn. Před zvolením jakékoliv jiné funkce je nutné jakékoliv nové filtrační medium důkladně propláchnout. Proplachování media může trvat i několik minut, počítejte tedy i se ztrátou bazénové vody. Funkci „Proplach“ ukončete jakmile bude z vývodu proudit čistá voda - čistotu vody sledujte v průhledné části potrubí - průhledítko.
4. Vypněte čerpadlo a nastavte ventil do polohy RINSE (Zafiltrování). Spusťte čerpadlo a nechte je běžet, dokud voda v průhledítku nebude čistá. Vypněte čerpadlo, nastavte ventil do polohy FILTER (Filtrace) a spusťte čerpadlo. Filtrace nyní pracuje v normálním filtračním režimu a odfiltrává z bazénové vody nečistoty.
5. Zkontrolujte, zda ze systému a filtru neuniká voda a v případě potřeby dotáhněte připojení, šrouby nebo matice.
6. Po určité době filtrování bazénové vody začne manometr vykazovat vyšší tlak a to znamená, že je filtrační medium zanešené nečistotami. V této době je nutné provést „Proplach“. Při proplachování filtračního media postupujte stejným způsobem jak je popsáno výše a to včetně funkce usazování. Proplach provádějte pokud bude manometr vykazovat tlak cca 1,7 - 1,9 bar.

**Poznámka:** Během prvního čištění nové bazénové vody bude možná nutné proplachovat filtrační medium častěji, protože tato voda obsahuje více nečistot.

## V. Seznam dílů filtrace

Položka	Popis
1	Šesticestný ventil
2	Manometr s O-kroužkem
3	Přírubová spona
4	Šroub s maticí
5	Nádoba filtru
6	Centrální trubice
7	Odvodňovací trubice
8	Vypouštěcí ventil
9	Podstavec pod nádobu

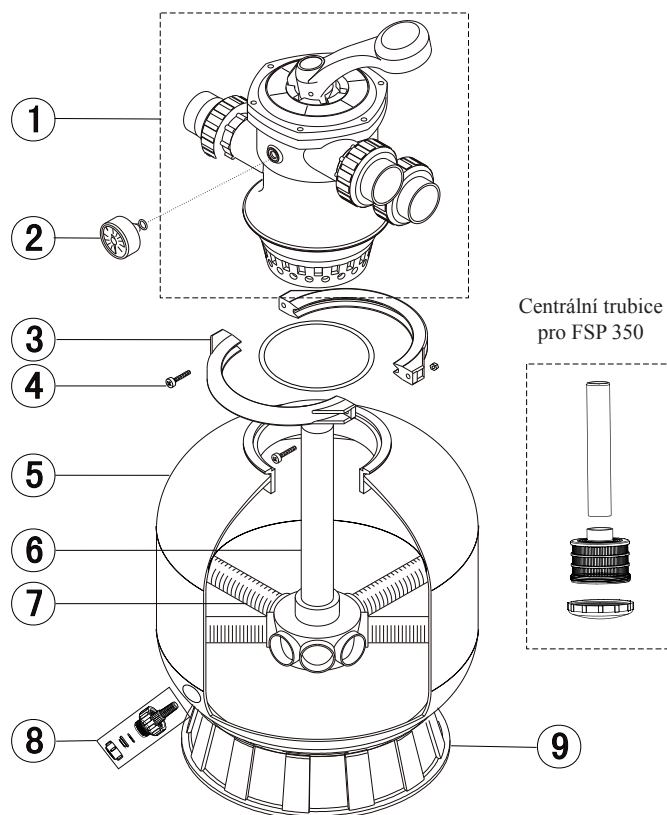

## VI. Seznam dílů šesticecestný ventil

Položka	Popis
1	Páka
2	Čep páky
3	Podložka
4	Šroub s maticí, víko
5	Sestava víka
6	O-kroužek víka
7	Podložka
8	Pružina
9	O-kroužek otočného kola
10	Otočné kolo
11	Spider - těsnění vnitřní šesticestného ventilu (jednotlivých funkcí)
12	Tělo-difuzor
13	O-kroužek přípojovacího šroubení
14	Tvarovka přípojovacího šroubení
15	O-kroužek přípojovacího šroubení
16	Adaptér přípojovacího šroubení
17	Matice přípojovacího šroubení
18	O-kroužek centrální trubice
19	O-kroužek filtru
20	Šroub s maticí, svorka
21	Přířubová svorka
22	Přepad, difuzor
23	Matice, zátka (závitová část určená pro montáž manometru)
24	Zátka s O-kroužkem (používá se v případě poruchy manometru)
25	Průhledítko odpadu
26	Přípojka

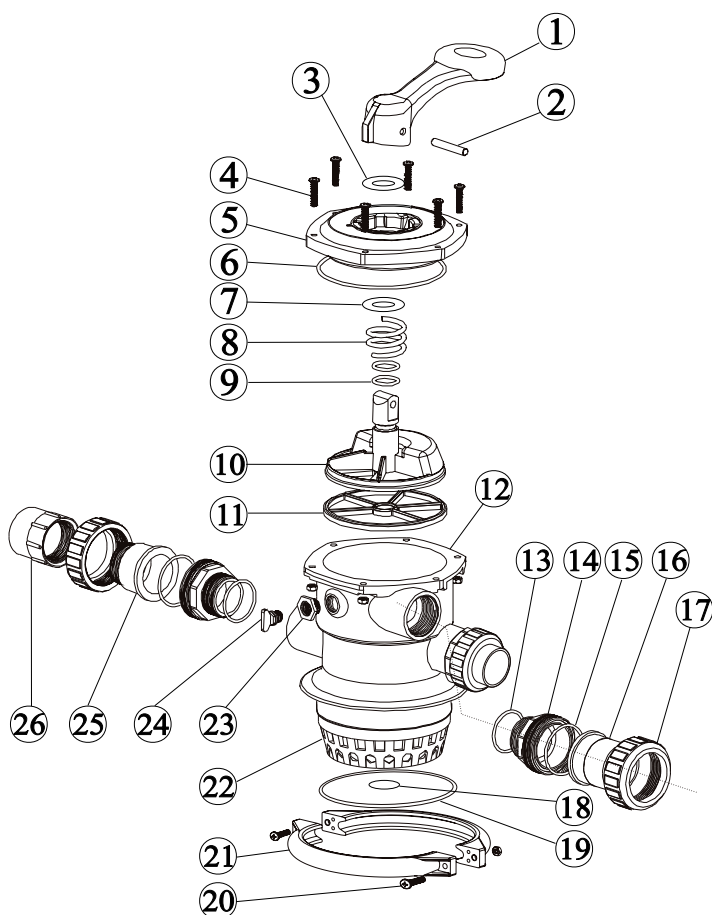

## VII. Seznam dílů čerpadla

Položka	Popis
1	Víko vlasového filtru
2	O-kroužek pod víko vlasového filtru
3	Vlasový filtr
4	Tělo čerpadla
5	Připojovací šroubení
6	Výpustný šroub s O-kroužkem
7	O-kroužek s difuzorem
8	Difuzor
9	Oběžné kolo
10	Šroub M 8x16
11	Kompletní těsnění hřídele
12	O-kroužek těla čerpadla
13	Příruba mezi čerpadlem a motorem
14	Šroub M 6x30
15	Prachová ucpávka
16	Podpěrný čep
17	Elektromotor oběhového čerpadla

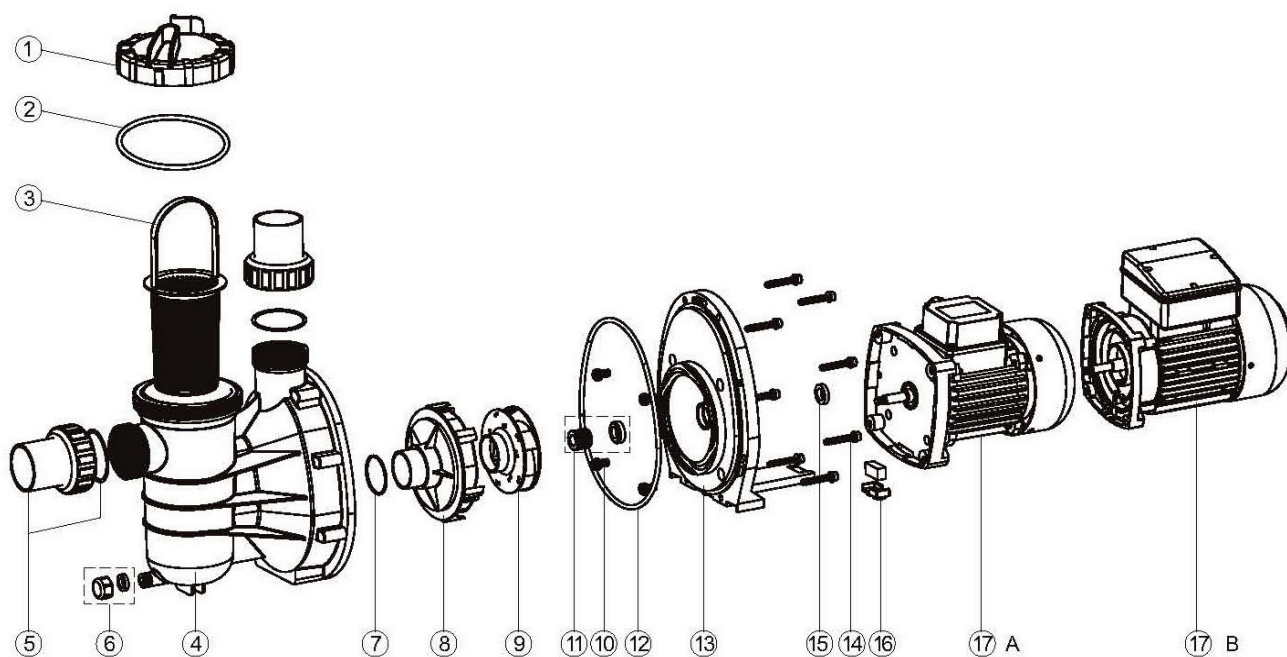

## VIII. Funkce šesticestného ventilu a význam jeho poloh

Poloha ventilu	Funkce
FILTRACE	Filtrování a vysávání.
PROPLACH	Čištění filtračního média (obrácené proudění).
ZAFILTROVÁNÍ	Dočištění zbytkových nečistot filtračního média po ukončení funkce proplach.
ODPAD	Snižování hladiny bazénové vody, vysávání
RECIRKULACE	Cirkulace vody
ZAVŘENO	Ventil zavřen

### FILTRACE

Odpad

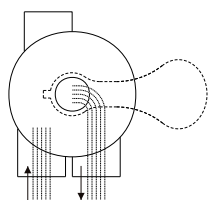

Vtok Výtok

### ODPAD

Odpad

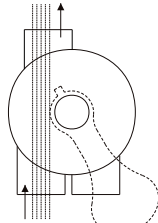

Vtok Výtok

### ZAVŘENO

Odpad

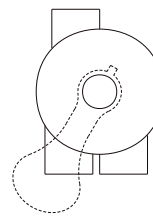

Vtok Výtok

### PROPLACH

Odpad

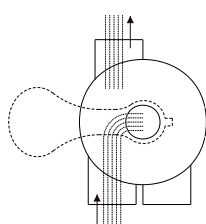

Vtok Výtok

### ZAFILTROVÁNÍ

Odpad

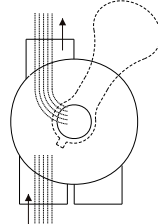

Vtok Výtok

### RECIRKULACE

Odpad

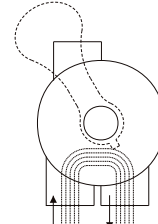

Vtok Výtok

#### Vysvětlení funkcí:

**FILTRACE:** běžný provoz při čištění a údržbě bazénové vody, čištěná voda prochází filtračním médiem

**PROPLACH:** čištění filtračního média, při této funkci je oproti funkci filtrování obrácen směr proudění bazénové vody filtračním médiem, nečistoty jsou vyplaveny mimo nádobu. Doba čištění vody je závislá na stupni znečištění filtračního média a může trvat i několik minut. Před spuštěním této funkce doporučujeme dopustit bazénovou vodu (cca 1m<sup>3</sup>). Pozor: při této funkci je nutné zajistit odvod vody z 6ti cestného ventilu viz Instalace/spuštění

**ZAFILTROVÁNÍ:** dočištění filtračního média, proudění vody je vedeno stejně jako při funkci filtrování. *Pozor: při této funkci je nutné zajistit odvod vody z 6ti cestného ventilu viz Instalace/spuštění.*

**ODPAD:** pomocí této funkce je možné razantní a rychlé odpuštění bazénové vody. Odpouštěná voda není vedena přes filtrační médium. Tuto funkci lze využít při údržbě bazénu, při vsávání. Tento způsob vysávání doporučujeme využít při odstarnění většího množství nečistot, které se usazují na dně skeletu bazénu

například po použití flokulačních přípravků (vločkovačů). Pozor: při této funkci je nutné zajistit odvod vody z 6ti cestného ventilu viz Instalace/spuštění.

**RECIRKULACE:** při této funkci je voda vedena mimo filtrační medium a je možno jí využít při zavodňování systému filtrace, ze systému je vytěsněn případný vzduch.

**ZAVŘENO:** 6ti cestným ventilem neprotéká voda. Používá se například v případě nutnosti demontáže oběhového čerpadla z technologie. Pozor: při této funkci nesmí být spuštěno oběhové čerpadlo!!

*Doporučení: při zimní odstavce nastavte páku 6ti cestného ventilu do jakékoliv mezipolohy, zabráníte tím nadměrnému opotřebení vnitřního těsnění spider. Nikdy nepřepínejte funkce 6ti cestného ventilu při spuštěném čerpadle!*

**UPOZORNĚNÍ:** Pokud dojde k poruše ventilu, obraťte se na odborný servis. Nedoporučujeme provádět demontáž ventilu svépomocí. Pro demontáž 6ti cestného ventilu je nezbytné technické proškolení u výrobce. Pokud se i přes výše uvedené rozhodnete pro demontáž ventilu, postupujte opatrně, hrozí nebezpečí úrazu.

### **VAROVÁNÍ**

- Před změnou polohy šesticestného ventilu vypněte čerpadlo.
- Nikdy neprovozujte zařízení bez vody.
- Nepřipojujte nikdy filtr přímo na zdroj vody z vodovodního řádu. Tlak vody z vodovodního řádu může být mnohem vyšší než je maximální tlak filtru.
- Nikdy nezapínejte čerpadlo pokud je poloha na šesticestném ventilu v poloze zavřeno nebo pokud je potrubí v oběhovém systému neprůchodné, může dojít k vyššímu tlaku nežli je tlak pracovní a následnému poškození, prasknutí, odtržení víka šesticestného ventilu což může mít za následek poranění nebo škody na majetku.
- Není přípustné sedat či jinak zatěžovat zařízení.
- Nečistěte víko filtru ani vlastní nádobu filtru žádným rozpouštědlem, mohlo by dojít k poškození jeho povrchu (ztráta lesku, průhlednosti apod.)
- Pravidelně čistěte vlasový filtr čerpadla a košík skimmeru, abyste zabránili poškození čerpadla a zajistili řádné fungování systému.
- Nevyšroubovávejte přírubové spojky, pokud je čerpadlo v chodu.
- Vzhledem k tomu, že veškeré spoje mají těsnění, není nutné příliš utahovat matice. Mohlo by dojít k poškození plastových dílů.

**Prodejce filtrací Brilix FSP:**

[www.predajbazenov.sk](http://www.predajbazenov.sk)

- nedostatečný kontakt kabelu 6V DC na víku cely – vyčistit a upevnit
- poškozený kabel 6V DC – vyměnit
- desky cely se dotýkají – prasklé nebo chybějící vymezovací vložky (vyměnit)

## 2.6 UŽITEČNÉ RADY PRO PROVOZ ZAŘÍZENÍ

Nikdy nepoužívejte zařízení OCEANIC bez toho, aby byl zaručen dobrý průtok vody elektrolytickou celou. Vždy vypněte zařízení v době, kdy není zaručen průtok vody celou, např. propírání filtru. Udržujte pH vody, pravidelně čistěte bazén a udržujte filtr v dobrém stavu. Špatná filtrace způsobuje zvýšenou tvorbu minerálů na deskách elektrolytické cely.

**Upozornění:** Při použití zařízení OCEANIC se nedoporučuje přidávat do vody žádné chemické přípravky obsahující sloučeniny kovů, jako jsou zazimovací přípravky s obsahem mědi. Pro zazimování je nevhodnější použít pouze organický chlór. Použití přípravků obsahujících kovy výrazně snižuje životnost elektrolytické cely.

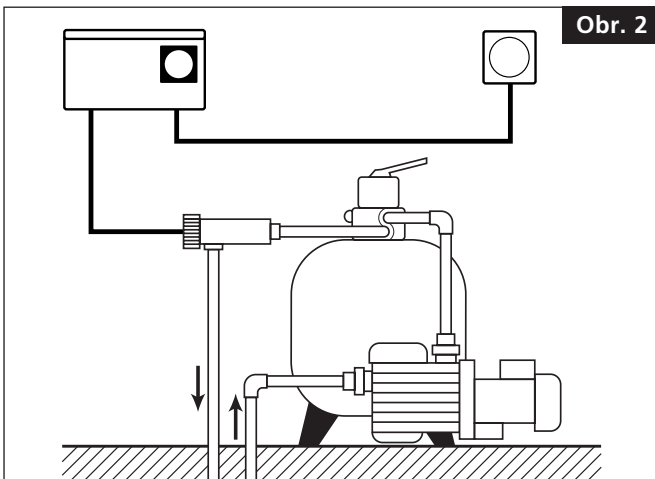
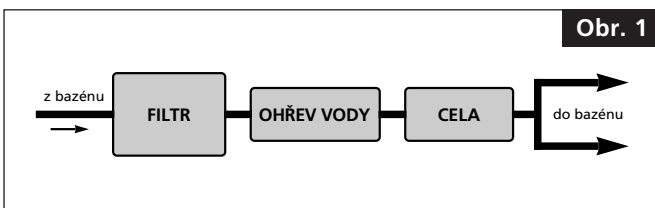

## 3. ZÁRUČNÍ PODMÍNKY

- 3.1 Záruka se vztahuje pouze na prvního majitele zařízení OCEANIC a není přenosná. Všechna zařízení OCEANIC (dále jen zařízení) jsou plně vyzkoušena před expedicí.
- 3.2 Jestliže během 24 měsíců od zakoupení zařízení prvomajitelem dojde k mechanické nebo elektrické poruše zařízení v důsledku neodborně provedené práce nebo vadného materiálu, bude takovýto vadný díl opraven nebo nahrazen bezplatně.
- 3.3 Pro odbornou opravu a servis zařízení volejte vždy vašeho distributora.
- 3.4 Všechny opravy a servis mimo rámec záručních oprav budou účtovány zákazníkovi dle sazebníku, který lze obdržet od odborného servisu distributora.
- 3.5 Trygon Pacific International s.r.o. ani jeho akreditovaný zástupce či distributor v České republice nejsou odpovědní za žádné škody ať prvotně či následně způsobené použitím zařízení mimo rámec popsaný v návodu k obsluze. Rovněž, tak nejsou Trygon Pacific International s.r.o., akreditovaný zástupce nebo distributor odpovědní za žádné škody ať prvotně či následně způsobené neodbornou instalací zařízení, jeho zneužitím, nedbalostí obsluhy zařízení, náhodným poškozením, poškozením způsobeným vniknutím vody nebo normálním opotřebením zařízení či únavou materiálu.

Typ zařízení: .....

Výrobní číslo: .....

Datum prodeje: .....

**Prodejce solinátorů Oceanic:**

[www.predajbazenov.sk](http://www.predajbazenov.sk)

# OCEANIC – SALTWATER CHLORINATORS

zařízení na sanitizaci vody v bazénech a vířivých vanách

## 1. ZÁSADY INSTALACE

## 2. NÁVOD K OBSLUZE

## 3. ZÁRUČNÍ PODMÍNKY

### 1. ZÁSADY INSTALACE

- 1.1 Před započítím instalace se plně seznámte s tímto dokumentem.
- 1.2 Průměr vtokového a výtokového otvoru elektrolytické cely je 50 mm / 60 mm.
- 1.3 Elektrolytická cela musí být instalována do potrubního systému **vždy** za filtr nebo ohřev vody směrem ke vtoku do bazénu (viz. Obr. 1), a v žádném případě nesmí dovolit akumulaci plynu ve filtru nebo jiném zařízení nežli v pouzdru elektrolytické cely.
- 1.4 Umístění a poloha elektrolytické cely v potrubním systému musí umožnit zbytku vody z cely odtéci v případě akumulace plynu v cele (viz. Obr. 2).
- 1.5 Připevněte ovládací modul zařízení na zeď nebo jinou vertikální podporu ve vzdálenosti do 1,2 m od elektrolytické cely (upevňovací konzole je dodávána se zařízením). Místo by mělo být dobře odvětrané a umožňovat dobrou cirkulaci vzduchu kolem ovládacího modulu.
- 1.6 Ovládací modul musí být umístěn na suchém místě a chráněn před vniknutím vody. Na možnou škodu vzniklou působením vody se záruka poskytovaná výrobcem nevztahuje.
- 1.7 Důležitá zásada elektrické instalace: **Zařízení OCEANIC musí být zapojeno tak, aby bylo schopno provozu pouze v době činnosti oběhového čerpadla vody!**
- 1.8 Připojení kabelu 6V / DC k elektrolytické cele je dáno barvou a rozměrem konektoru a je nezaměnitelné, jakož i připojení senzoru.

### 2. NÁVOD K OBSLUZE

#### 2.1 Dávkování soli do bazénu

- 2.1.1 Vypočtete objem vody ve vašem bazénu. Požadovaná úroveň soli ve vodě – **salinita** – pro OCEANIC je 2050 ppm. Množství soli potřebné do vašeho bazénu se dá vypočítat rychle – 5 kg na 1000 litrů.

**2.1.2** Přidejte potřebné množství soli do bazénu a nechte rozpustit. Rozpouštění urychlíte cirkulací vody, kartáčováním nebo pohybem ve vodě. Ponechejte běžet oběhové čerpadlo vody po dobu potřebnou k cirkulaci celého objemu vašeho bazénu.

## 2.2 PROVOZ ZAŘÍZENÍ

**2.2.1** Zapněte zařízení OCEANIC a nastavte výkon na panelu ovládacího modulu na maximum. Zkontrolujte výkon zařízení na stupnici CHLORINE OUTPUT INDICATOR. Zelená kontrolní světla výkonu zařízení se postupně rozsvítí, indikující výkon 100 %. Jestliže indikátor výkonu bude trvale ukazovat výkon nižší než 100 %, je nutné přidat sůl do bazénu.

**2.2.2** Změřte pomocí vaší testovací soupravy hladinu volného chlóru v bazénu. Jestliže jeho hladina vykazuje hodnoty vyšší než 0,3 mg / litr , snižte výkon zařízení na 40–50 %.

**2.2.3** Indikační světla režimu zařízení OCEANIC:

### # SALT HIGHER THAN NECESSARY NO ACTION REQUIRE – Úroveň salinity vyšší

Tento indikátor upozorňuje, že není třeba více soli v bazénu, aby zařízení pracovalo na maximální výkon. Vyšší úroveň salinity však v žádném případě neohrozí chod zařízení OCEANIC.

# SALT LOW – ADD SALT and / or CLEAN CELL – Úroveň salinity nízká – přidat sůl a / nebo vyčistit elektrolytickou celu

Tento indikátor upozorňuje přerušovaným světlem na nutnost přidat sůl do bazénu nebo na potřebu vyčistit elektrolytickou celu, nebo obojí. Jestliže tento indikátor signalizuje, je nutné se v prvé řadě přesvědčit, zda je elektrolytická cela čistá. Jestliže ano, je třeba přidat sůl do vody.

**Poznámka:** Jestliže úroveň salinity poklesne do větší míry (pod 0,2 %), zařízení se automaticky vypne a varovný audio signál je aktivován. Tato funkce zařízení předchází možnosti předčasného opotřebení elektrolytické cely. Po odstranění problému zařízení vyžaduje přepnout vypínač do polohy OFF a poté znovu zapnout na ON.

# STEADY – POWER ON – Nepřerušovaně – V provozu

# FLASHING – NO WATER FLOW – Přerušované

– Průtok vody zastaven

Tento indikátor upozorňuje nepřerušovaným světlem, že zařízení je v provozu a elektrolytická cela je pod napětím.

Tento indikátor upozorňuje přerušovaným světlem, že průtok vody celou byl zastaven. Tuto skutečnost zaznamenal senzor v cele a zařízení se automaticky vypnulo. Varovný audio signál upozorňuje, že problém spojený s průtokem vody elektrolytickou celou musí být odstraněn. Toto je velice důležitá bezpečnostní funkce zařízení, která eliminuje možnost akumulace vodíku.

### # OVERLOAD – Check Cell for Short Circuit

– Přetížení – Zkontroluj celu

Tato funkce chrání zařízení před možným přetížením ve spojitosti s elektrickým zkratem. Zkontrolujte celu, zda neobsahuje nějaký cizí předmět. Poté zapněte zařízení opět do provozu.

## 2.3 PROVOZ BAZÉNU A CHARAKTERISTIKA VODY

**2.3.1** Charakteristika vody v bazénu by měla být:

- pH vody od 7,0 do 7,8
- aktivní chlór u vnitřních bazénů 0,5 mg/litrů
- aktivní chlór u venkovních bazénů 0,8–1,2 mg/litrů

**2.3.2** Dva faktory určují množství chlóru produkovaného zařízením OCEANIC:

- čas, po který je zařízení v chodu
- nastavený stupeň výkonu (10–100 %)

Kombinací shora uvedených docílíme požadované úrovně sanitace vody, která je poté automaticky udržována.

Jako jednoduché pravidlo se dá použít následující údaj o času potřebném pro chod zařízení v jednotlivých ročních obdobích u venkovních bazénů:

Jaro a podzim: 4–6 hodin / Léto: 4–8 hodin

## 2.4 ÚDRŽBA ELEKTROLYTICKÉ CELY

Čištění elektrolytické cely je důležité pro dobrý provoz zařízení, neboť nárůstem vápenatých usazenin na deskách elektrolytické cely se snižuje jeho účinnost. Periodika čištění závisí na tvrdosti vody, času, po kterou zařízení pracuje a účinnosti filtračního systému. Jako vodítko se dají použít následující údaje:

- u plastových a vinylových bazénů – každých 5–6 týdnů;
- u ostatních bazénů – každé 4–5 týdnů.

U zařízení OCEANIC s typovým označením RP se čištění elektrolytické cely neprovádí, zařízení má automatickou čisticí schopnost, pravidelná měsíční inspekce je však doporučována.

**2.4.1** Postup při čištění elektrolytické cely je následovný: Vypněte zařízení OCEANIC a oběhové čerpadlo vody a uzavřete ventily, jsou-li do okruhu namontovány. Vyjměte elektrolytickou celu z jejího pouzdra. Není nutné při tom odpojit elektrické konektory (6V DC) na víku cely, jedná-li se pouze o inspekci cely. Jestliže nárůst minerálů na deskách cely převyšuje sílu desky samotné, je nutné celu vyčistit. Proto odpojte elektrické konektory (6V DC) a senzor na víku cely.

**2.4.2** Opláchněte celu pod tekoucí vodou. Ponořte celu do roztoku Cell Cleaning Solution (5 % roztok kyseliny solné) po dobu asi 5 minut. Potom opláchněte celu v čisté vodě. V žádném případě neodstraňujte nános minerálů mechanickým způsobem!

**2.4.3** Před zpětným namontováním cely do jejího pouzdra zkontrolujte, zda těsnění a těsnící plocha jsou čisté. Připojte opět konektory 6V DC a senzor (viz. 1.8 Instalace). Konektory musí být čisté a pevně připojené. Doporučuje se jejich ošetření vhodným konzervačním přípravkem (např. WD 40).

## 2.5 ODSTRANĚNÍ DROBNÝCH PORUCH

**2.5.1** Každé zařízení OCEANIC je vybaveno pojistným stykačem el.okruhu. Tento stykač je umístěn na pravé straně zadního panelu ovládacího modulu a je snadno přístupný. K reaktivování el.okruhu zařízení postačí zatlačit kolíček stykače – RESET.

**Při poruše ovládacího modulu nebo cely volejte vašeho distributora.**

**2.5.2** Nízký výkon zařízení:

- Zkontrolujte zda na ovládacím panelu je nastaven plný výkon.
- Zkontrolujte nános minerálů na deskách elektrolytické cely, popř. je očistěte (viz 2.4 Údržba)
- Změřte salinitu vody v bazénu a přidejte sůl. Nechte kompletně rozpustit, aby salinita vody byla 0,5 %. Když ani poté nelze docílit maximální výkon zařízení, zavolejte vašeho distributora.

**2.5.3** Kolísavý výkon zařízení – možné příčiny:

- nárůst minerálů na deskách elektrolytické cely – vyčistit celu